



Werbebande

Vorteile auf einen Blick

- preiswertes Werbeprisma
- für Innen- und Außenbereich geeignet
- leichtes, nicht rostendes Aluminiumstecksystem
- schneller und einfacher Aufbau
- mittels Verbindern ist jede Breite realisierbar
- mit individuellen, hochwertigen Werbedrucken ausgestattet
- Werbefläche einfach austauschbar
- offene und geschlossene Konfektion möglich

Konfektionsvarianten

geschlossen



offen

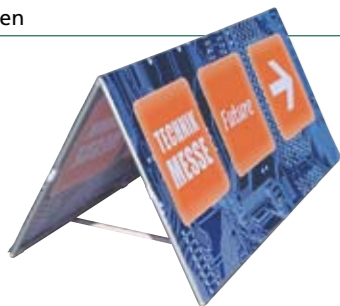

Zubehör

Erdhaken zur Verankerung im Außenbereich
Stahl, pulverbeschichtet, Länge ca. 16 cm



wasserbefüllbares Gewicht zur Beschwerung
Kunststoff, Füllmenge ca. 10l, Ø außen 53 cm



Die flexible Werbebande ist ein preiswertes, einfaches System für mobile Marketingaktionen und die Leitung von Besucherströmen. Ob bei Sportveranstaltungen, Messen oder am Point of Sale, durch die einfache, unkomplizierte Aufbauweise ist sie perfekt für den Einsatz an wechselnden Orten geeignet.

Das System besteht aus leichten, nicht rostenden Aluminiumrohren, die mit PVC-Verbindungsstücken zusammengesteckt werden. Mit Hilfe von T-Verbindern ist die Werbebande beliebig in der Breite erweiterbar. Der individuelle Werbedruck wird einfach über das System gezogen und kann mit wenigen Handgriffen ausgetauscht werden. Werbebanden können wahlweise mit offener oder geschlossener Konfektion realisiert werden.

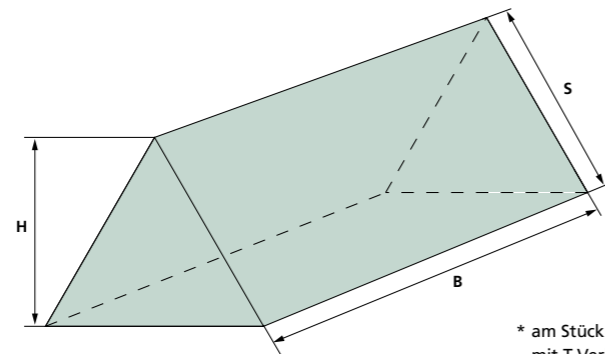

S - Seitenlänge
B - Systembreite*
H - Höhe

* am Stück (ohne Verbinder): max. 250cm
mit T-Verbindern: variable Länge möglich

Empfohlene Standardgrößen

Seitenlänge	Breite	Höhe
58 cm	150 cm	50 cm
58 cm	250 cm	50 cm
92 cm	150 cm	80 cm
92 cm	250 cm	80 cm

Empfohlene Materialien für den Werbedruck

Konfektionsvariante	Material
geschlossen	Multisol® L*, ca. 115 g/m ²
offen	Multisol® L*, ca. 115 g/m ² Indekor, ca. 150 g/m ²

* auch in schwer entflammbarer Ausführung lieferbar

DEF110328

Alle Maße sind Circa-Angaben. Da wir ständig an der Weiterentwicklung unserer Produkte arbeiten, müssen wir uns technische Änderungen sowie Toleranzen vorbehalten.

PERSONENLEITSYSTEME

Grenzen Sie sich von der Konkurrenz ab! Der richtige Weg für Ihre Werbung!



Café Banner

RICHTUNGSWEISEND IN
ELEGANTEM EDELSTAHL

- standsicher
- hochwertige Materialien
- edle Optik



Absperrsystem

WEGWEISEND MIT ALUMINIUM

- preiswerte Variante
- einfache Handhabung
- flexibel einsetzbar



Werbebande

EINFACH VIELSEITIG

- mobile Werbefläche
- einfacher Aufbau
- geringes Gewicht



Café Banner

Vorteile auf einen Blick

- hochwertige, langlebige Verarbeitung
- massive, widerstandsfähige Variante
- garantierte Standsicherheit durch massiven Metallfuß (14 kg)
- System komplett aus Edelstahl gefertigt
- robust und transportabel
- schnelle und einfache Montage
- für Innen- und Außenbereiche geeignet
- mit individuellen, hochwertigen Werbedrucken kombinierbar
- einlagige und doppellagige Werbedrucke möglich

Kombinationsbeispiele

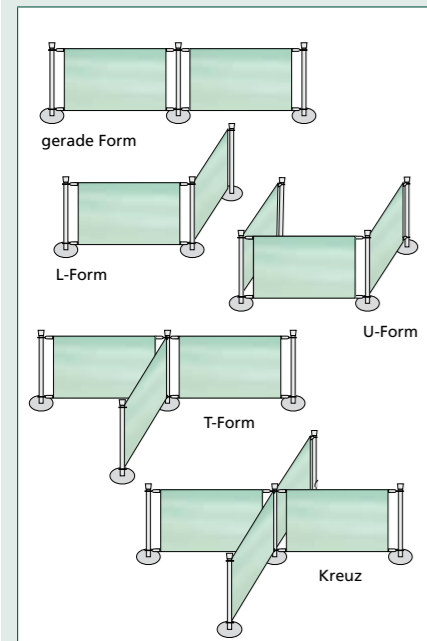

Bodenhalterungen

Die massiven Metallfüße mit einem Deckel aus hochwertigem Edelstahl sind stand-sicher und somit auch perfekt für den Einsatz im Außenbereich geeignet.



Das hochwertige Café Banner aus poliertem Edelstahl ist durch seine stilvolle, elegante Optik hervorragend für den Einsatz in der gehobenen Gastronomie und Hotellerie geeignet. Für den sicheren Stand des Systems sorgen schwere Metallfüße, welche ebenfalls mit einer langlebigen Edelstahlabdeckung ausgestattet sind.

Das Café Banner ermöglicht vielfältige Varianten zur Leitung von Besucherströmen oder der räumlichen Trennung einzelner Bereiche. Durch die Verwendung von doppellagigen Werbedrucken stehen weitere attraktive Möglichkeiten für flexible und repräsentative Gestaltungen offen. Die brillanten Werbedrucke werden auf die Querstangen aufgeschoben und sind jederzeit auswechselbar.

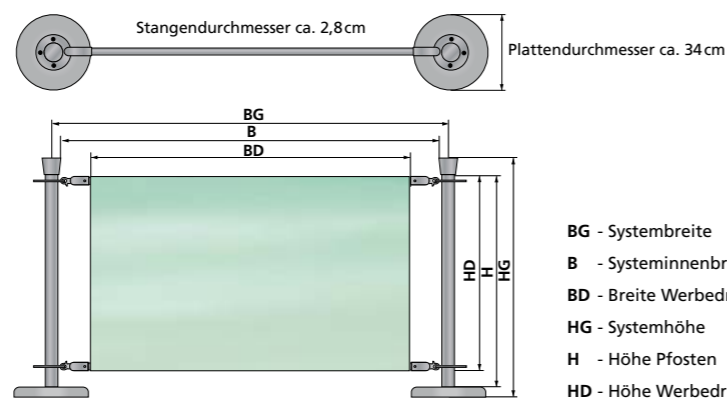

BG - Systembreite	max. 305 cm
B - Systeminnenbreite	max. 300 cm
BD - Breite Werbedruck	max. 280 cm
HG - Systemhöhe	max. 101 cm
H - Höhe Pfosten	max. 90 cm
HD - Höhe Werbedruck	max. 80 cm

Empfohlene Standardgrößen

Feldgröße B x H in cm	Werbedruck BD x HD in cm
150 x 90	130 x 80
200 x 90	180 x 80
250 x 90	230 x 80

individuelle Anpassungen möglich



Empfohlene Materialien für den Werbedruck

Werbedruck	Material
einlagig	Multisol® D*, ca. 205 g/m ² Vinylplane Frontlit Vinylplane Opak (für doppelseitige Bedruckung)
doppellagig mit Einlage	Multisol® D*, ca. 205 g/m ²

* auch in schwer entflammbarer Ausführung lieferbar

Die Querstangen werden mittels Karabinerhaken in den Ringplatten am oberen und unteren Ende des Pfostens fixiert. Dies ermöglicht eine perfekte Präsentation und das schnelle Auswechseln der Werbedrucke.

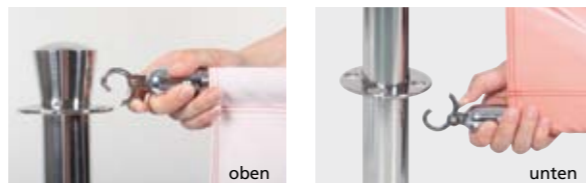

Absperrsystem

Das Absperrsystem bietet aufgrund seiner ökonomischen, schlanken Ausführung alle Vorteile mobiler Werbebänder. Durch seine einfache, modulare Aufbauweise ist es ideal für den Einsatz bei Sportevents, Messen oder als Besucherleitsystem in öffentlichen Bereichen geeignet.

Das System besteht aus einzelnen Aluminiumstangen, die mit PVC-Verbindungsstücken zusammengesteckt werden. Dadurch wird eine Kombination der einzelnen Felder zu unterschiedlichsten Formen ermöglicht. Die Bedruckung der Werbeflächen erfolgt nach Ihren individuellen Vorgaben. Durch die Nutzung mit einlagigen oder doppellagigen Werbedrucken ist das Absperrsystem besonders flexibel einsetzbar. Bei feldübergreifender, fortlaufender Anbringung der Werbedrucke treten die Stangenelemente stärker in den Hintergrund, so werden noch variabelere Gestaltungen möglich.

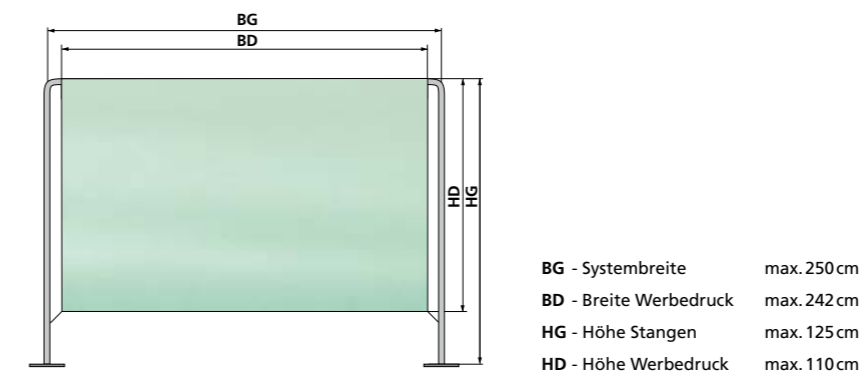

BG - Systembreite	max. 250 cm
BD - Breite Werbedruck	max. 242 cm
HG - Höhe Stangen	max. 125 cm
HD - Höhe Werbedruck	max. 110 cm

Empfohlene Standardgrößen

Feldgröße BG x HG in cm	Werbedruck BD x HD in cm	Feldgröße BG x HG in cm	Werbedruck BD x HD in cm	Feldgröße BG x HG in cm	Werbedruck BD x HD in cm
150 x 75	142 x 60	200 x 75	192 x 60	250 x 75	242 x 60
150 x 100	142 x 85	200 x 100	192 x 85	250 x 100	242 x 85
150 x 125	142 x 110	200 x 125	192 x 110	250 x 125	242 x 110

individuelle Anpassungen möglich

Empfohlene Materialien für den Werbedruck

Feldvarianten	Material
Einfeldvariante, einlagig	Multisol® L*, ca. 115 g/m ² Multisol® D*, ca. 205 g/m ² Multiflag®*, ca. 110 g/m ² Indekor (Polyestervlies), ca. 150 g/m ² Netzvinyl®, ca. 300 g/m ²
Einfeldvariante, doppellagig mit Einlage	Multisol® L*, ca. 115 g/m ² Multiflag®*, ca. 110 g/m ²
feldübergreifende Variante	Multisol® L*, ca. 115 g/m ² Multisol® D*, ca. 205 g/m ² Multiflag®*, ca. 110 g/m ² Indekor (Polyestervlies), ca. 150 g/m ² Netzvinyl®, ca. 300 g/m ²

* auch in schwer entflammbarer Ausführung lieferbar



Vorteile auf einen Blick

- preiswerte, dezente Variante
- schnelle, modulare Aufbauweise
- mit unterschiedlichen Fußvarianten komplettierbar
- variable Gestaltungen möglich
- für den Innen- und Außenbereich geeignet
- mit individuellen, hochwertigen Werbedrucken
- feldübergreifender, fortlaufender Werbedruck realisierbar
- einlagige und doppellagige Werbedrucke möglich

Kombinationsbeispiele

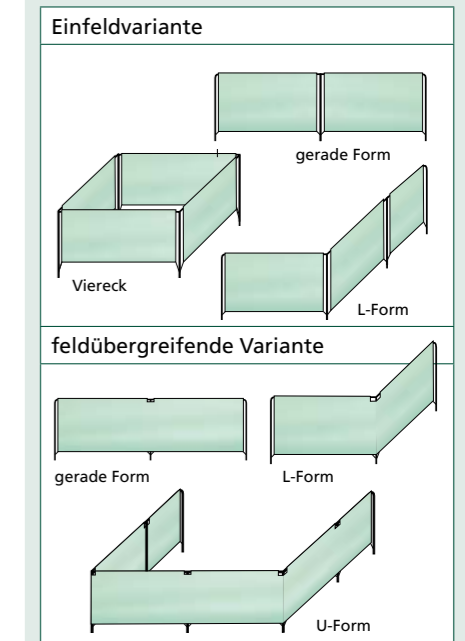

Bodenhalterungen

Bodenplatte 40 x 40 cm Stahl, ca. 9 kg, pulverbeschichtet	
Bodenplatte 30 x 30 cm Stahl, ca. 3,9 kg, pulverbeschichtet	
Erdspieß Länge ca. 60 cm, ca. 1,0 kg	
Betonfuß mit Kunststoffhülle, ca. 20,0 kg	

Abspannset für Fixierung im Außenbereich optional erhältlich. Weitere Bodenhalterungen auf Anfrage.